

版本/版次	版次更改内容	签名	日期
A/0	首次发行		

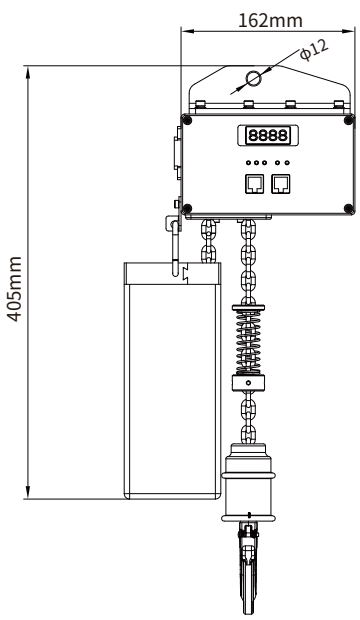

正视图

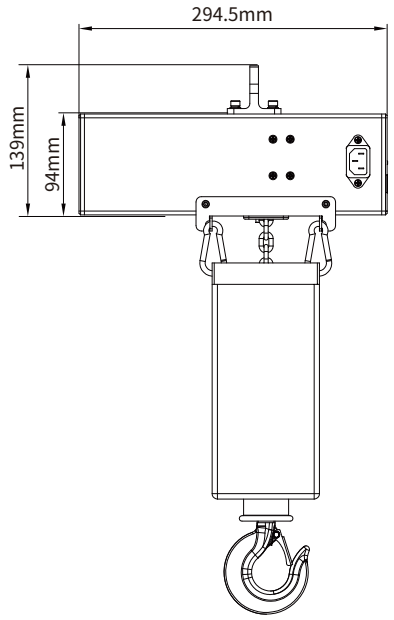

侧视图

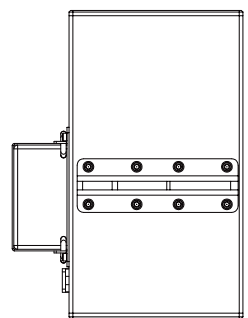
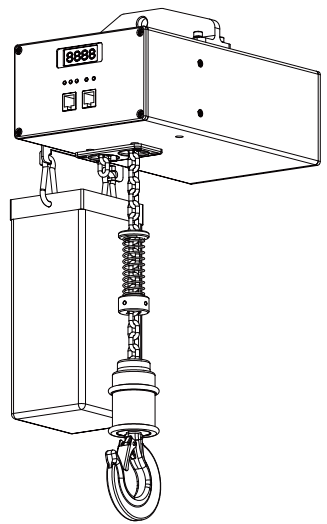

俯视图

**GCRT-1012详细参数**

产品名称：电动环链式数控吊点  
 产品型号：GCRT-1012  
 产品尺寸：W294.5 x D162 x H405mm  
 安装方式：挂钩安装  
 天花开孔尺寸：φ175mm（可视现场情况）  
 最大承重：100Kg  
 最大行程：12米  
 输入电压：AC220V/50Hz  
 额定功率：45W  
 控制方式：RS-485控制、干触点

设计		广州美视创新科技有限公司 开发部		
制图	张	Guangzhou Grandview Creative Technology Co., Ltd		
校对		图号：	模号：	
审批		名称：	GCRT1012	材料 比列 重量
视角		产品：		见视图说明
		K3代码：		单位:mm 第 页,共 页
				公司地址:广东省广州市番禺区化龙镇 国贸大道南43号 领越科技园 Tel:020-84899499, Fax:020-84805299

编号:

版本/版次	版次更改内容	签名	日期
A/0	首次发行		

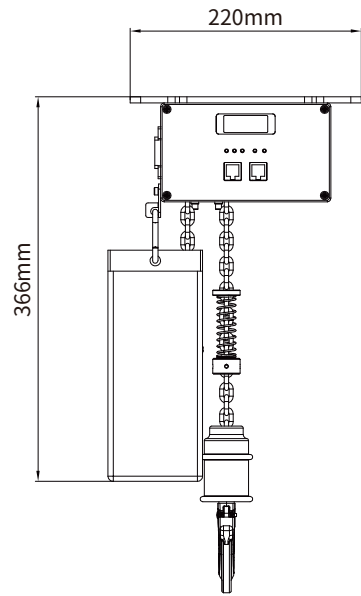

正视图

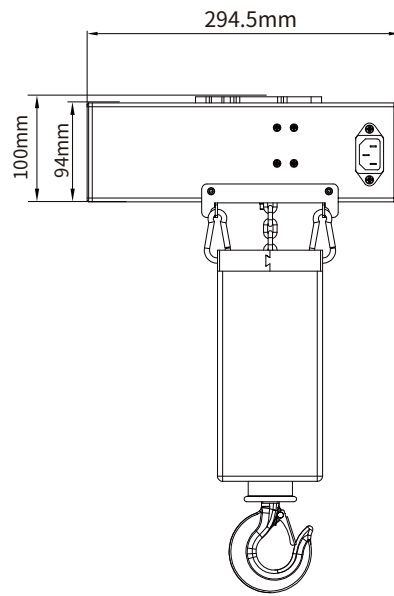

侧视图

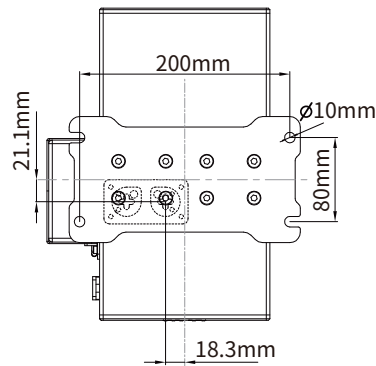
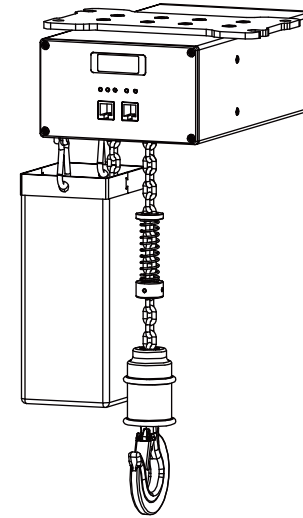

俯视图

**GCRT-1012详细参数**

产品名称：电动环链式数控吊点  
 产品型号：GCRT-1012  
 产品尺寸：W294.5xD220xH366mm  
 安装孔尺寸：W200xD80mm  
 天花开孔尺寸：φ175mm  
 最大承重：100Kg  
 最大行程：12米  
 输入电压：AC220V/50Hz  
 额定功率：45W  
 控制方式：RS-485、干触点

设计		广州美视创新科技有限公司 开发部		
制图	张	Guangzhou Grandview Creative Technology Co., Ltd		模号：
校对		图号：		材料
审批		名称：	GCRT1012	比列
视角		产品：		重量
		K3代码：		见视图说明
				单位:mm
				第 页, 共 页
		公司地址: 广东省广州市番禺区化龙镇 国贸大道南43号 领越科技园		
		Tel: 020-84899499, Fax: 020-84805299		

编号: