

Grandview 美视

安装使用说明书

X臂式投影机电动升降器

适用型号
GPSC-5006
GPSC-5010
GPSC-5015

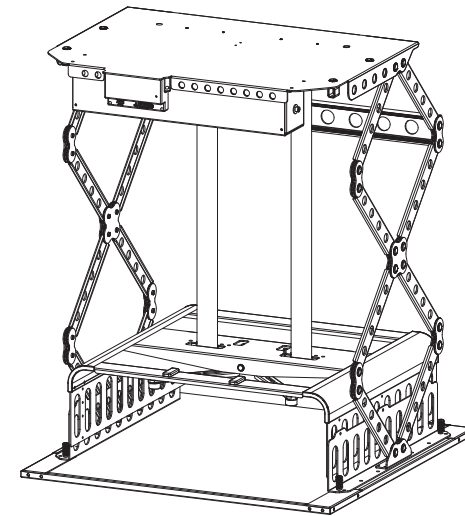

Grandview 美视

广州美视创新科技有限公司
广东省广州市番禺区化龙镇 国贸大道南
售后服务电话: 020-84899499





感谢您购买本产品, 在使用前请确保安装架适合您的投影机设备安装, 并详阅本说明书

重要安全说明

警告：为减低火灾或电击风险,请勿将产品暴露在雨水或潮湿的地方

- 请在安装和使用前阅读此说明书,以免因安装和使用不当损坏产品。
- 远离热源,如散热器、暖气、火炉和其它设备(含扩音器)。
- 只可以连接带有接地线的电源插头。
- 要求只用供应商提供的配件。
- 遇到闪电暴雨天气或产品长时间不使用,请拔掉电源线。
- 请交给专业的服务人员安装和维修。
- 切勿把产品安装在潮湿或有可能溅水的位置。
- 只要产品的插头还连接在电源上,本机就未脱离交流电源。
- 请使用经过认可的电源线(3芯电源线)/设备接口/插头,其接地插头应符合国家适用的安全法规。
- 请使用符合特定额定值(电压、电流的电源线(3芯电线/设备/接/插头。如果对上述电源线/设备接口/插头的使用有疑问,请垂询专业维修人员。
- 在安装此设备时,要在固定布线中配置一个易于使用的断电设备,或者将电源插头与电气插座连接,此电气插座必须靠近该设备并且易于使用。在操作设备时如果发生故障,可以切断断电设备的电源以断开设备电源,或者断开电源插头。
- 安装位置要有足够的机械强度,承重要求为电动吊架自重的4倍,否则可能会发生意外或造成吊架脱落。
- 天花安装高度必须大于产品高度,否则无法正常安装。天花安装高度 \geq 产品高度+100mm。

 **注意** 不可以搭载投影机以外的物件

 **禁止拆卸** 请不要拆卸或分解安装架的部件

此安装使用说明书是为经销店及安装技工所著,请顾客不要自行安装,务必聘请符合资质的专业技术人员进行安装并按照安装使用说明书的内容施工

疑难解答

电动吊架的设计可无故障地使用多年,很多问题的出现是由简单的小事引起的。如发现问题,请查看以下的简单修复清单。如问题持续出现,请联系授权经销商或者拨打售后服务电话:020-84899499转509

	原因	解决方法
升降架完全安装好,但不能正常使用	发射器电池正负极装反或电池电力不足	参照说明书检查电池是否装反,如故障未消除更换电池
	电源线未连接好	参照说明书将电源线连接好并插紧
遥控无反应	接收不良/信号格挡	重启电动吊架电源
升降不顺	后面信号线阻挡	处理好线材走向/调整吊架位置

四.RS-485协议

1.RS-485端口设置

- a.波特率:2400
- b.数据长度:8
- c.奇偶校验:N
- d.开始位: 1
- e.停止位: 1

2.控制代码

- a.上升指令:FFAAEEEEDD
- b.停止指令:FFAAEEEECC
- c.下降指令:FFAAEEEEEE

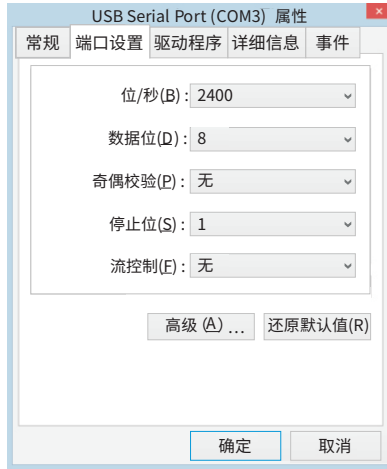

部 件

GPSC-5006超薄电动吊架组成

- ①-超薄钣金吊架顶板
- ②-动力布带
- ③-剪刀臂
- ④-电机组件
- ⑤-控制主板
- ⑥-投影机安装脚
- ⑦-天花装饰板

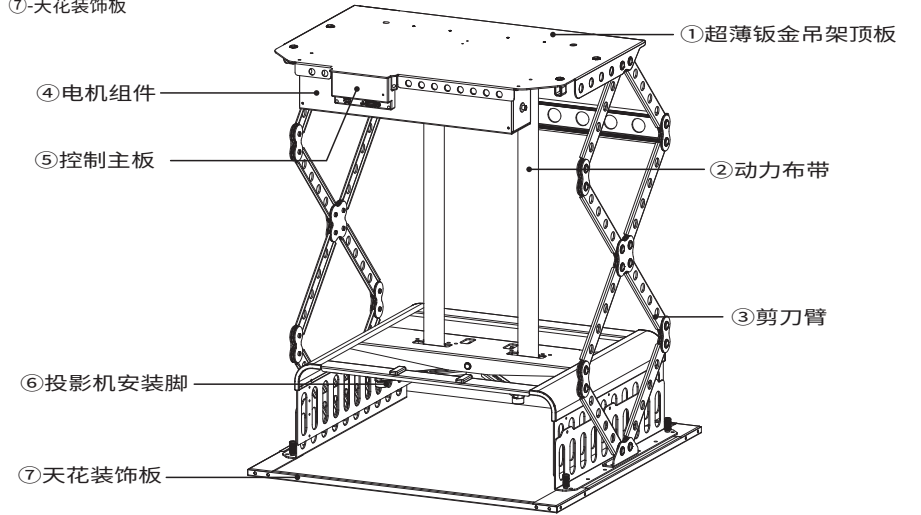

配 件

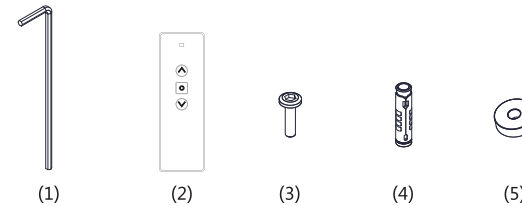

- | | | | |
|---------------|----|------------|----|
| (1) 六角扳手 | 1个 | (4) M8拉杆螺母 | 4颗 |
| (2) 868无线遥控器 | 1个 | (5) 脚架橡胶垫 | 4颗 |
| (3-1) M5x30机丝 | 4颗 | 合格证 | 1份 |
| (3-2) M4x30机丝 | 4颗 | 保修卡 | 1份 |
| (3-3) M5x20机丝 | 4颗 | 说明书 | 1份 |
| (3-4) M4x20机丝 | 4颗 | | |

安装范围

安装方式说明

该产品适用安装在各种吊顶天花板内,本说明书以格栅天花的安装方法为例,请用户根据不同的安装环境进行安装。本产品应安装在最佳投影的位置,正确的安装会使产品在使用过程中更便捷、更安全。打开包装箱,检查零配件是否齐全,然后取出放在合适的场所按照下面的操作方式进行安装。

*为了吊架的安全与方便,请您将说明书安装部份完整读一遍,根据您的现场实际情况选择您最适合的安装方式!

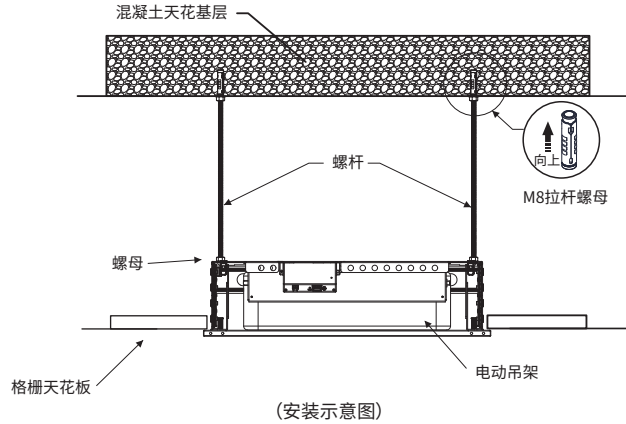

参考参数

吊架尺寸规格:

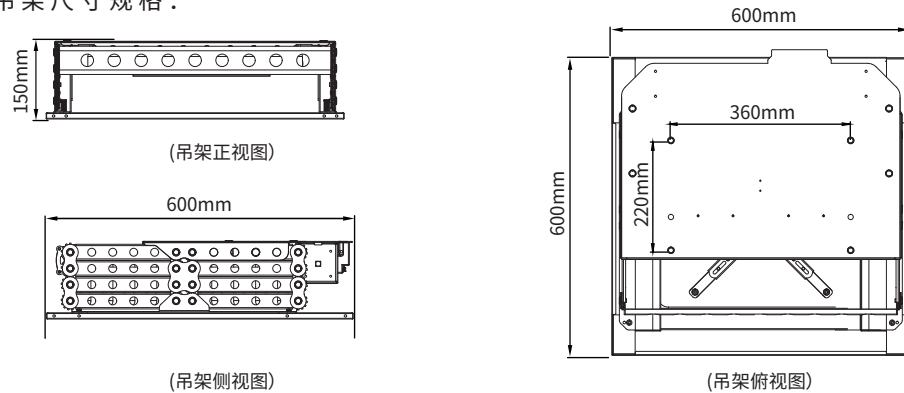

产品型号: GPSC-5006

产品尺寸: W600xD600xH150mm

安装孔距: W360xD220mm

额定电压: AC110~120V/60Hz或AC220V~240V/50Hz (实际电压以产品电压贴纸所标电压为准)

额定功率: 145W

最大承重: 15kg

二.遥控器按键功能说明

遥控器功能说明

1. LED指示灯, 按功能键时LED灯亮一下
2. 按上升键, 电动吊架上升;
3. 按停止键, 电动吊架停止;
4. 按下降键, 电动吊架下降。
5. 遥控器配对学习: 吊架上电10秒内, 按遥控器“上行键”3秒进入配对学习状态, 松手再按遥控器“上行键”3秒, 蜂鸣器长鸣, 学码成功。
(注: 出厂已配对学习好遥控器)

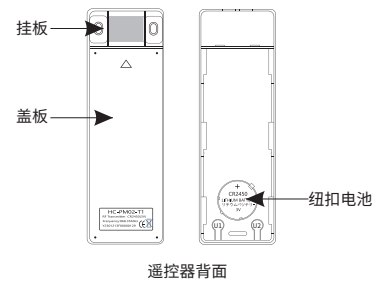
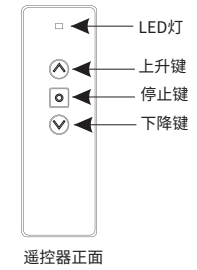

使用遥控器注意事项

1. 工作温度: -20°C至±70°C;
2. 发射器电池: 1粒CR2450 3v纽扣电池;
3. 在遥控器发出的信号较弱时, 请更换电池。

遥控器电池更换安装

在遥控器发出的信号较弱时, 请按以下方法更换电池:

1. 在遥控器背面, 取下挂板, ▲方向向上推, 取出遥控器后盖子;
2. 用小螺丝刀插入方形小孔, 轻轻翘下, 取下纽扣电池;
3. 安装新电池, 注意纽扣电池负极向里;
4. 放入后盖子▲向下推到到位, 电池更换完成。

三.电子限位设置方法

投影机电动吊架可以通过遥控器设置/清除电子上/下限位功能, 方法如下:

1. 电子上限位设置/清除:

- a. 电子上限位设置: 控制吊架上升到想要的位置后, 同时按遥控器“停止键”和“上升键”, 蜂鸣器长响, 进入设置电子上限位状态; 再次同时按遥控器“停止键”和“上升键”, 蜂鸣器响1声, 电子上限位设置成功。
- b. 电子上限位清除: 控制吊架上升到电子上限位处, 长按遥控器“停止键”5秒, 蜂鸣器快响1声, 进入清除设置状态; 松手, 再按遥控器“停止键”5秒, 蜂鸣器长响, 清除电子上限位成功。

2. 电子下限位设置/清除:

- a. 电子下限位设置: 控制吊架下降到想要的位置后, 同时按遥控器“停止键”和“下降键”, 蜂鸣器长响, 进入设置电子下限位状态; 再次同时按遥控器“停止键”和“下降键”, 蜂鸣器响1声, 电子下限位设置成功。
- b. 电子下限位清除: 控制吊架下降到电子下限位处, 长按遥控器“停止键”5秒, 蜂鸣器快响1声, 进入清除设置状态; 松手, 再按遥控器“停止键”5秒, 蜂鸣器长响, 清除电子下限位成功。



图6

4.如图6,可松开布带固定片中的螺丝来拉动布带缩减投影机下降的高度(0mm-600mm)。另外当遇到较大的投影机时,可依图 6-2 所示,将原本固定的螺丝松,调整至适合投影机高度的螺丝孔位。

电气、产品使用说明

一.连接好电源线、信号线,如图7

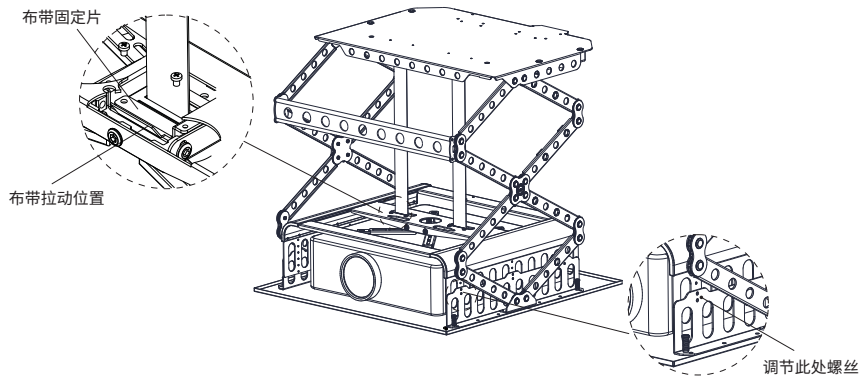

图7

L: 火线; E: 地线; N: 零线;
 φ2.5接口: DC 12v触发输入
 B: RS-485-; A: RS-485+;
 U: 上升; G: 公共; D: 下降;
 G和U触碰一下, 吊架上升; 再触碰一下, 吊架停止;
 G和D触碰一下, 吊架下降; 再触碰一下, 吊架停止;

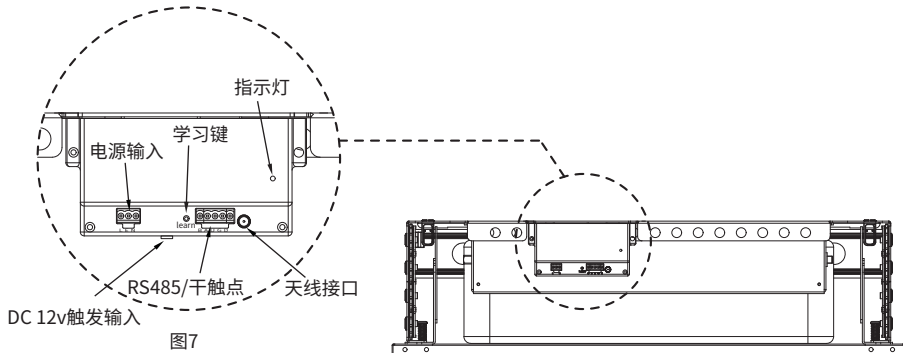
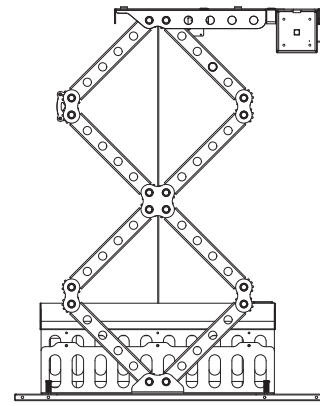

(最大高度图)

表格-1

单位: mm

型号	名称	行程高度范围	最大承重 (KG)
GPSC-5006	单X节点	500	15
GPSC-5010	双X节点	1000	12
GPSC-5015	三X节点	1500	10

平装: 投影机装饰底板与天花板齐平
 盖装: 投影机装饰底板刚好盖住天花板
 最大投影机安装尺寸:
 W480xD470xH160mm

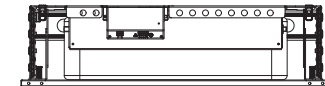

(最小高度图)

*按图及表格所示根据电动吊架的型号,参考电动吊架的尺寸范围,确定天花开孔尺寸。如天花层高于最小高度值,请选择用螺杆安装。如天花层低于最小高度值,建议天花板开孔尺寸大于参考值。最终以用户实际情况选择安装方式。(参照升降架型号:表格-1,注意天花开孔一定要确保电动吊架不受阻挠。)

天花开孔尺寸: 盖装:585 mm x 585 mm

平装:610 mm x 610 mm

安装步骤

一.投影机电动吊架安装



图1

1.选定安装位置,(我们推荐安装在天花水泥基层)使用冲击钻打孔定位,将M8拉杆螺母旋入天花基层,随后如图1中的顺序,依次套入M8螺杆,紧固安装,注意此处安装位置必须确保能承受电动吊架与投影机的重量,以免吊架脱落造成意外。

备注:产品在出厂时,M8防滑螺母、M8螺杆和垫片不标配,客户安装时自行准备。

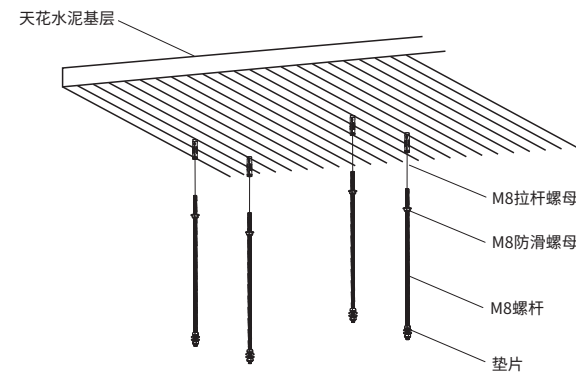

图2

2.用拉杆螺母、螺杆(M8)、螺母(M8)组成以上吊架装置,将杆(M8)长度裁至: $H-C1+20\text{mm}/H-C2+16\text{mm}$, H 为上一步骤所测混凝土房顶的底面到天花板的底面高度距离, C 为框架高度。(例如: H 为1000mm,吊架高度156按安装的方式选择,若选择装饰板盖住格栅天花,螺杆长度为 $H-C1+20\text{mm}=864\text{mm}$ 。若选择装饰板与天花水平的安装方式,螺杆长度为 $H-C2+16\text{mm}=860\text{mm}$),确定品架的安装距离。

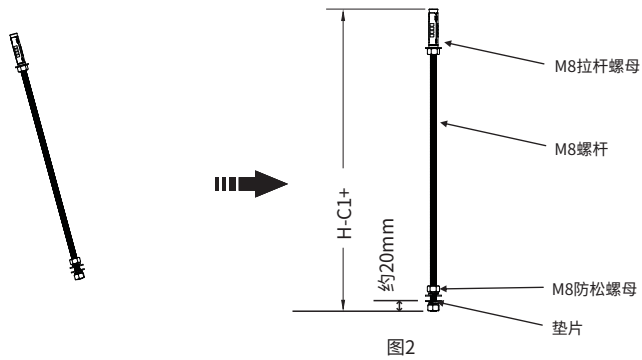

图3 (整体示意图)

3.安装电动吊架,务必对对齐孔位,随后用螺母连接锁紧,保持吊架的底边框刚好盖住天花边框,将安装完电动吊架后遗留的空隙完全遮挡住,如图3所示。

注:上限开关传动杆位于吊架顶板下方,吊架关闭,装饰板碰到天花,上限开关必须接触到如图,否则容易损坏吊架,造成损失。(为了方便安装,可先拆电动架的天花装饰板,安装固定投影机,最后再装天花装饰板)

二.投影机的安装 (图4)

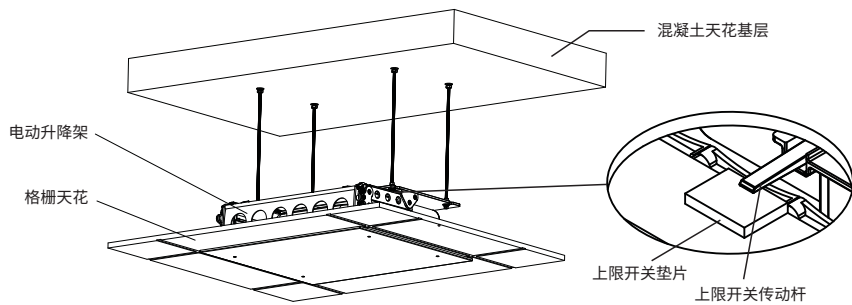

图4

从电动吊架取下 角度调节器与安装脚架的组件,将组件中安装脚架孔位对准投影机孔位,用螺丝紧固于投影机,安装完成,如图4。

三.投影机角度调节 (图5)

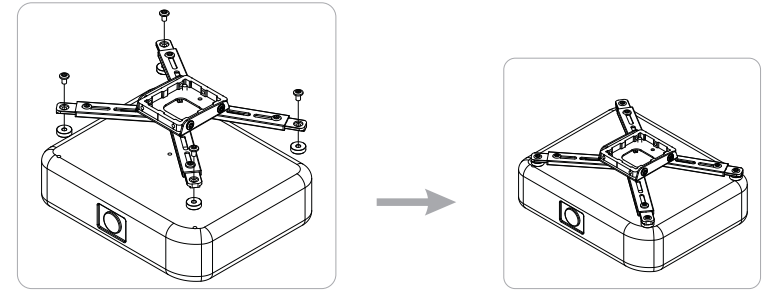

图5

1.如图5所示,检测电动吊架在前后及左右方向上的水平。如有倾斜,可通过调节图示中螺母的上下位置,来调整投影机的水平,投影机重心不能过于前倾。

注:确保电动吊架在上行、下行时顺畅无阻碍。

2.调节垂直角度时,需要把前面的定位螺丝松开,把螺丝刀插入垂直调节孔并转动螺丝刀微调所需要的角度,然后紧固螺丝。(垂直倾斜角度:15°)

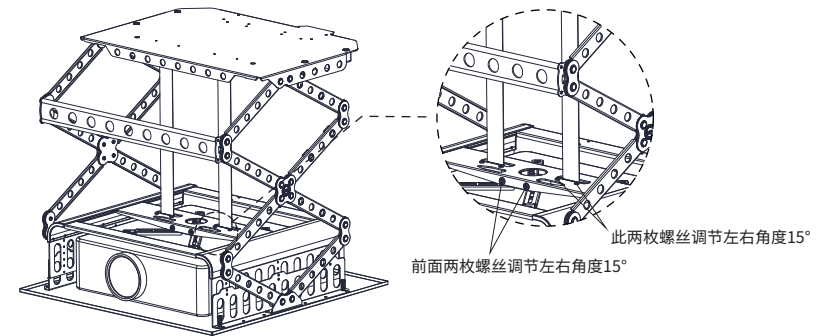
3.调节水平角度时,需要把布带前方的定位螺丝松开,把螺丝刀插入水平调节孔并转动螺丝刀微调所需要的角度,然后紧固螺丝。(水平倾斜角度:15°)